

FT36

- Gruppenfederung
- entlastet
- drehrichtungsunabhängig
- Anschlüsse der Spülungen und Drainage



Vorteile

- Druckentlastete Bauweise
- Kein Wellenverschleiß
- Relativ große radiale Auslenkung der Welle zulässig
- Längere Lebensdauer
- Kundenspezifische Ausführung lieferbar
- Einfache und schnelle Montage

Komponenten

- 1 Gleitring
- 2 Gegenring
- 3 Nebendichtungen
- 4 Befederung
- 5 Wellenschonhülse
- 6 Gehäuse
- 7 Befestigungsschraube
- 8 Klipse
- 9 Flachdichtung
- 10 Mitnehmer
- 11 Klemmring
- 12 Zentrierring
- 13 Klipsschraube

Einsatzgrenzen

- d1 24-100 mm
p 25 bar
g 16 m/s
t -15 bis + 200 °C

Spülanschlüsse

1/4" NPT

Werkstoffe

lt. Werkstofftabelle

FT36

Maßblatt

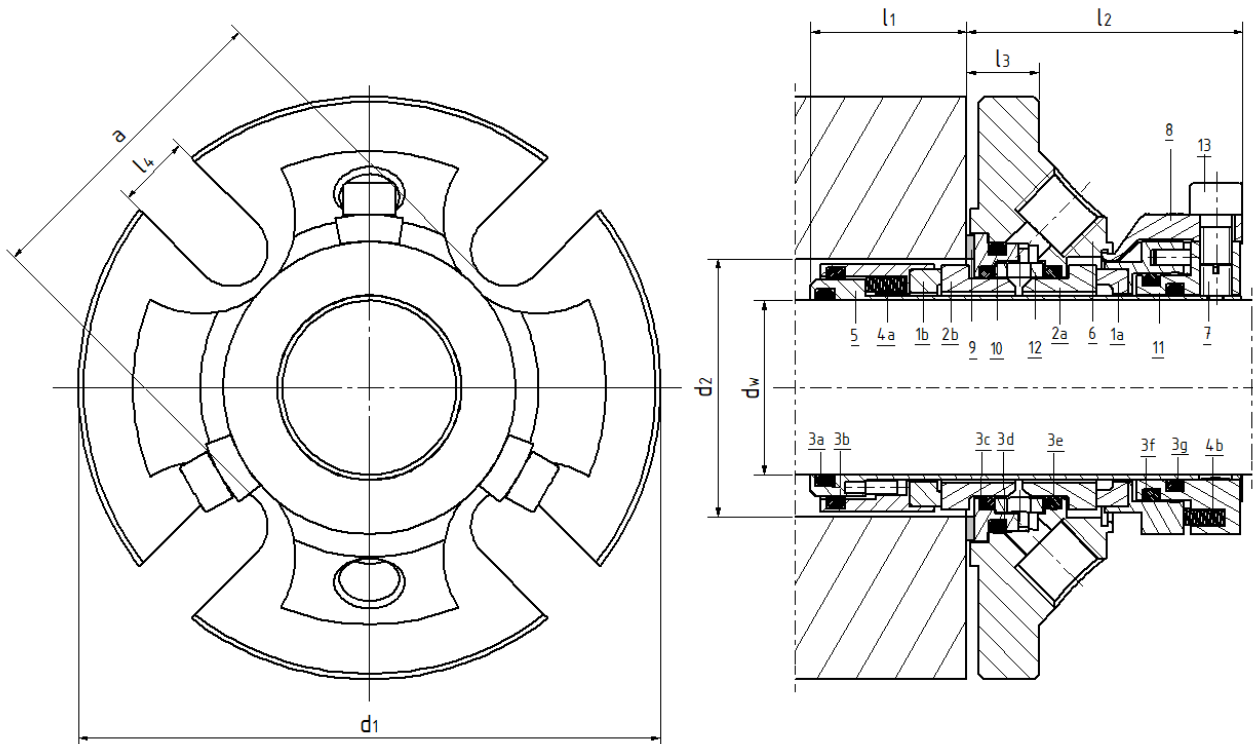

Standard-Abmessungen (Fertigung nach Sondermaß auch möglich)

dw	d ₁	d _{z-min}	d _{z-max}	a	l ₁	l ₂	l ₃	l ₄
24	104,5	40	44	54	32,5	52,4	13,5	13
25	104,5	41	47	54	32,5	52,4	13,5	13
28	108,0	44	50,5	57	32,5	52,4	13,5	13
30	110,0	46	53,5	60,5	32,5	52,4	13,5	13
32	110,0	48	53,5	60,5	32,5	52,4	13,5	13
33	110,0	49	53,5	60,5	32,5	52,4	13,5	13
35	110,0	51	56	64	32,5	52,4	13,5	13
38	126,0	57,5	60,5	72	33,3	54,0	17	13
40	126,0	58	60,5	72	33,3	54,0	17	13
43	126,0	61	64	72	33,3	54,0	17	13
45	139,5	64	70	81	33,3	54,0	17	13
48	139,5	67	73	81	33,3	54,0	17	13
50	139,5	68	73	81	33,3	54,0	17	13
53	152,0	71	76,5	91	33,3	54,0	17	13
55	152,0	74	80	91	33,3	54,0	17	13
58	165,0	76	83	97	33,3	54,0	17	17
60	165,0	80	86	97	33,3	54,0	17	17
63	177,5	86	92	110	38,1	60,3	20	17
65	177,5	89	95,5	110	38,1	60,3	20	17
68	177,5	92	98,5	110	38,1	60,3	20	17
70	177,5	92	98,5	110	38,1	60,3	20	17
75	190,0	98,5	108	125	38,1	60,3	20	17
80	190,0	102	111	125	38,1	60,3	20	17
85	203,0	108	118	135	38,1	60,3	20	21
90	215,0	114,5	127	151	38,1	60,3	20	21
95	215,0	118	130,5	151	38,1	60,3	20	21
100	228,0	124	140	168	38,1	60,3	20	21